

ZAKRES OBJĘTY REMONTEM

<p>Biurowo Projektów i Nadzorów Artur Kurpiel "ART-PROJEKT" ul. Fabryczna 31/1, 65-463 Zielona Góra tel. 600 188 574, email: art-projekt@wp.eu</p>			
<p>OBIEKT: Remont drogi gminnej przy Zakładzie Kamnym w Krzywaniec - działka nr 198/6</p>		<p>TREŚĆ: PLAN ORIENTACYJNY</p>	
<p>ZAMAWIAJĄCY: Gmina Nowogród Bobrzański ul. J. Słowackiego 11, 65-010 Nowogród Bobrzański</p>		<p>FAZA PROJEKTU: Projekt Wykonawczy PW</p>	<p>SKALA: 1:10 000</p>
<p>NR RYS.: 1</p>			
<p>PROJEKTANT: mgr inż. ARTUR KURPIEL BRANŻA DROGOWA</p>		<p>PODPIS: </p>	<p>UPRAWNIENIA: LBS/0067/PWOD/10</p>
<p>DATA: MAJ 2013r.</p>			
<p>PROJEKTANT: mgr inż. ARTUR JUSZCZYK BRANŻA DROGOWA</p>		<p>PODPIS: </p>	<p>UPRAWNIENIA: LBS/0076/PWOD/11</p>
<p>DATA: MAJ 2013r.</p>			

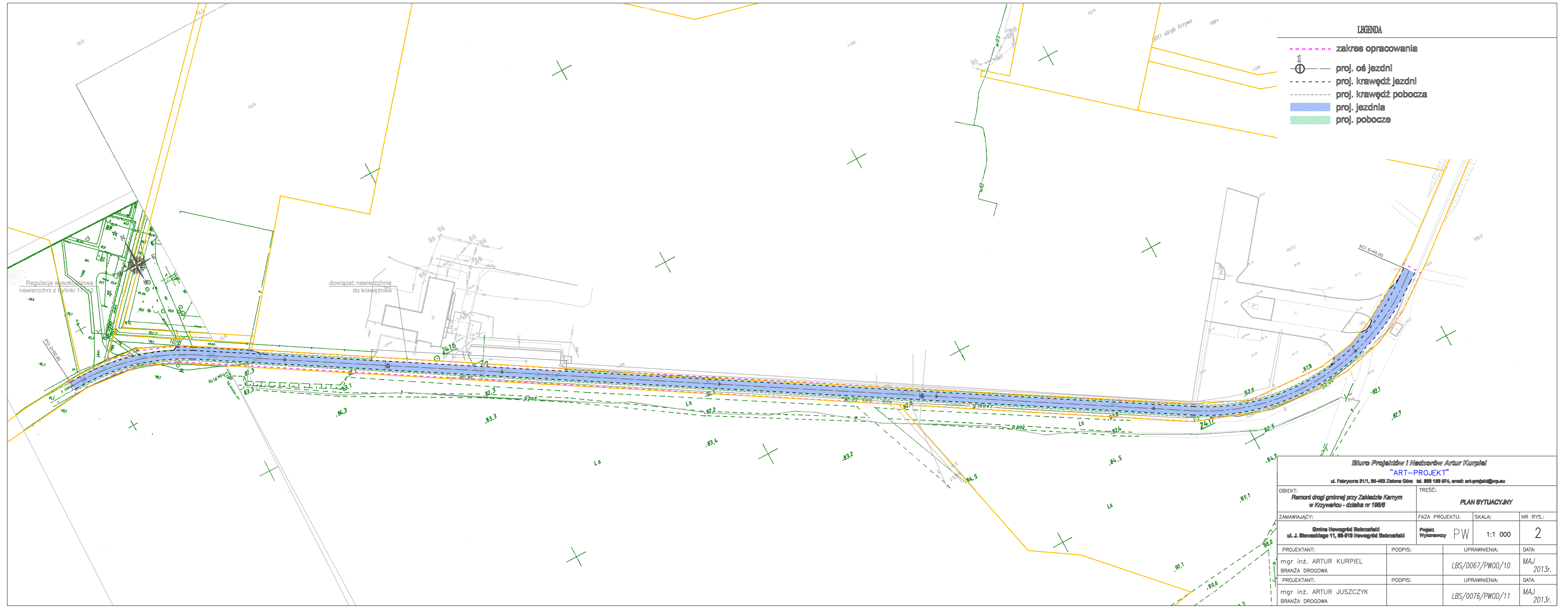

LEGENDA

- zakres opracowania
- ⊕ proj. oś jezdni
- - - - - proj. krawędź jezdni
- - - - - proj. krawędź pobocza
- proj. jezdnie
- proj. pobocze

Biuro Projektów i Nadzorów Artur Kurpiel "ART-PROJEKT" ul. Fabryczna 31/1, 65-483 Zielona Góra tel. 800 188 874, email: art-projekt@wp.eu			
OBIEKT: Ramont drogi gminnej przy Zakładzie Karmym w Krzyżewcu - działka nr 198/8		TREŚĆ: PLAN SYTUACYJNY	
ZAMAWIAJĄCY: Gmina Nowogród Bobrzański ul. J. Śłowackiego 11, 65-618 Nowogród Bobrzański		FAZA PROJEKTU: Projekt Wynikowy	SKALA: 1:1 000
PROJEKTANT: mgr inż. ARTUR KURPIEL BRANŻA DROGOWA		PODPIS: 	UPRAWNIENIA: LBS/0067/PWOD/10
PROJEKTANT: mgr inż. ARTUR JUSZCZYK BRANŻA DROGOWA		PODPIS: 	UPRAWNIENIA: LBS/0076/PWOD/11
		NR RYS.: 2	DATA: MAJ 2013r.

Przekrój normalny

hm 0+90,00 - 1+40,00; 2+30,00 - 5+88,00

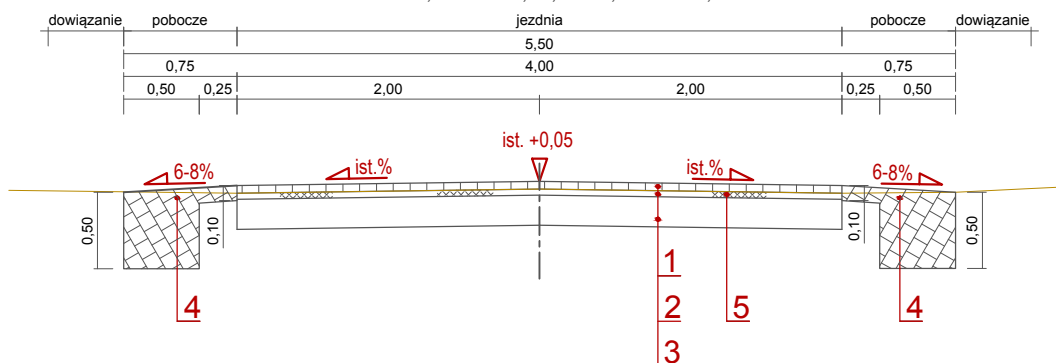

Przekrój normalny

hm 1+40,00 - 2+30,00

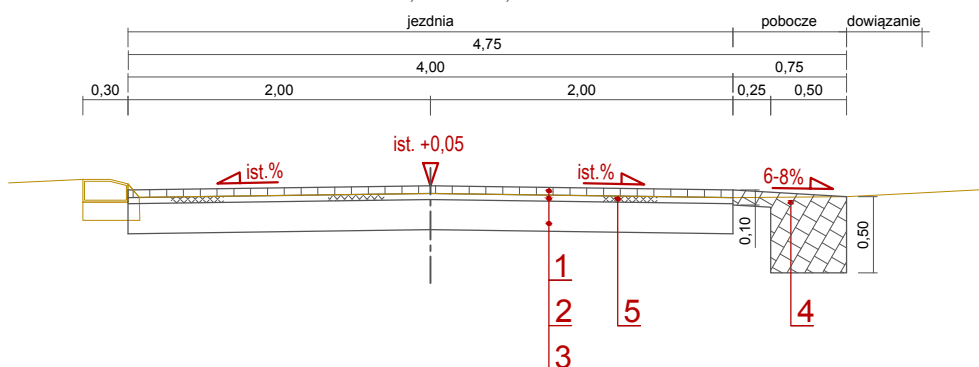

Przekrój normalny

hm 0+00,00 - 0+90,00; 5+88,00 - 6+45,00

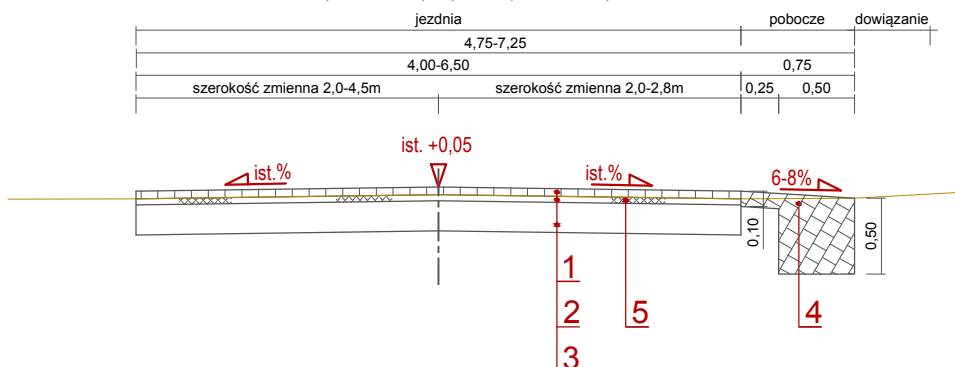

LEGENDA:

- 1 Warstwa ścieralna z AC11S, gr. 5 cm
- 2 Istniejąca warstwa ścieralna do oczyszczenia i uzupełnienia ubytków
- 3 Istniejąca podbudowa z betonu lub kruszywa, gr. 20 cm
- 4 Pobocze gruntowe z kruszywa łamanego fr. 16/31,5, gr. 10 i 50 cm
- 5 Uzupełnienie istniejącej warstwy bitumicznej z AC16W, gr. 4 cm

<p><i>Biuro Projektów i Nadzorów Artur Kurpiel</i> "ART-PROJEKT" ul. Fabryczna 31/1, 65-463 Zielona Góra tel. 800 198 574, email: art-projekt@wp.eu</p>			
OBIEKT: Remont drogi gminnej przy Zakładzie Kamym w Krzywańcu - działka nr 198/6		TREŚĆ: PRZEKROJE NORMALNE	
ZAMAWIAJĄCY: Gmina Nowogród Bobrzański ul. J. Słowackiego 11, 66-010 Nowogród Bobrzański		FAZA PROJEKTU: Projekt Wykonawczy PW	SKALA: 1:50
			NR RYS.: 3
PROJEKTANT: mgr inż. ARTUR KURPIEL BRANŻA DROGOWA	PODPIS: _____	UPRAWNIENIA: LBS/0067/PWOD/10	DATA: MAJ 2013r.
PROJEKTANT: mgr inż. ARTUR JUSZCZYK BRANŻA DROGOWA	PODPIS: _____	UPRAWNIENIA: LBS/0076/PWOD/11	DATA: MAJ 2013r.