

Nowogród Bobrzański, 11.06.2014r.

GKB.271.6.2014.E

**DO WSZYSTKICH  
WYKONAWCÓW**

Gmina Nowogród Bobrzański informuje, że w postępowaniu o udzielenie zamówienia publicznego na: „Budowa przejścia dla pieszych pod torami kolejowymi linii kolejowej nr 370 Zielona Góra-Żary w km 29,020” **wpłynęły pytania, na które Zamawiający niniejszym odpowiada:**

**Pytanie nr 1:**

„Czy zamawiający posiada szczegółowy rysunek żelbetowego prefabrykatu profil ramowy 2500/2500? W projekcie wykonawczym branża mostowa zaznaczono tylko schematycznie, że mają to być prefabrykaty ramowe 2500/2500, natomiast brak jest szczegółów konstrukcyjnych tego prefabrykatu łącznie ze szczegółami zbrojenia oraz szczegółowych wymiarów elementów betonowych całego prefabrykatu.”

**Odpowiedź na pytanie nr 1:**

Projekt nie zawiera szczegółowych rysunków gabarytowych i zbrojeniowych elementów ramowych tunelu. Należy zastosować żelbetowe prefabrykowane elementy ramowe o świetle 2,5x2,5m, wymiary zewnętrzne mogą się różnić w zależności od producenta elementu, ale po ich wbudowaniu musi zostać zachowane projektowane światło ruchu pieszego w tunelu. Prefabrykaty muszą mieć również dopuszczenie do stosowania w kolejnictwie oraz Aprobaty Techniczne IBDiM.

**Pytanie nr 2:**

„W projekcie wykonawczym, w opisie technicznym pkt. 6.6 zaprojektowano prefabrykowane skrzydelka na wlocie i wylocie SK-100x100 i SK-150x150, natomiast na rysunku technicznym nr 04 są zaprojektowane skrzydelka prefabrykowane o wymiarach SK-100x100 i SK-160x160. Jak faktycznie należy wbudować skrzydelka?”

**Odpowiedź na pytanie nr 2:**

Skrzydelka zastosowane przy tunelu mają długość jak na rysunku, czyli 100cm i 160cm, natomiast oznaczenia Sk-100x100 i Sk-150x150 odnoszą się do przykładowych prefabrykatów firmy Sibet, które właśnie mają długości odpowiednio:

- Sk-100x100 – dl. 160cm,
- Sk-150x150 – dl. 100cm.

Poniżej rysunku szczegółowe skrzydełek o takich wymiarach:

## ELEMENT SK-100 × 100

BETON B30

STAL St 3 SX

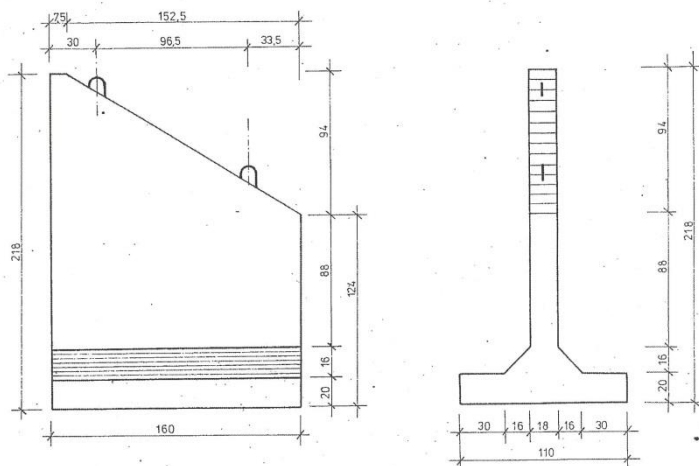

|    |                |                      |
|----|----------------|----------------------|
| 1. | Gabaryt        | 110 × 160 × 218      |
| 2. | Masa           | 2,169 t              |
| 3. | Zużycie betonu | 0,834 m <sup>3</sup> |
| 4. | Zużycie stali  | 73,9 kg              |

## ELEMENT SK-150 × 150

Beton B30

Stal St 3 SX

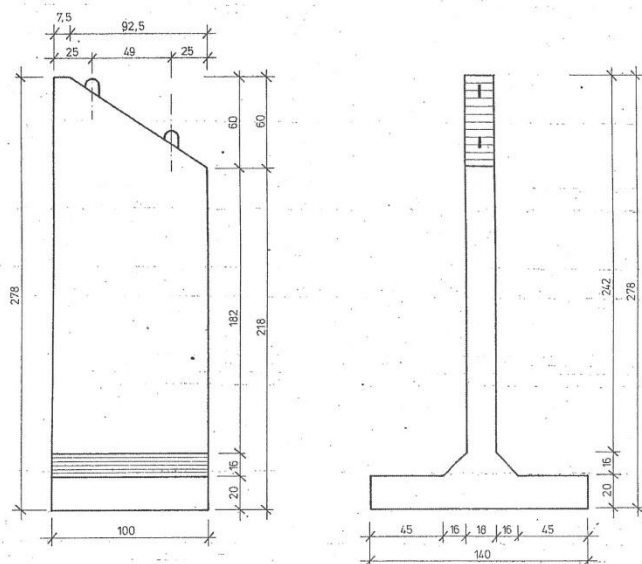

|   |                |                      |
|---|----------------|----------------------|
| 1 | Gabaryt        | 100 × 140 × 278      |
| 2 | Masa           | 2,560 t              |
| 3 | Zużycie betonu | 0,984 m <sup>3</sup> |
| 4 | Zużycie stali  | 133,4 kg             |

### Pytanie nr 3:

„Termin wykonania całego zadania wyznaczono na 30 dni licząc od dnia 01.09.2014. Jak należy rozumieć ten termin, czy jest to termin tzw. zamknięcia torów kolejowych na czas budowy udzielonego przez PKP ZLK Zielona Góra? Czy zamawiający przewidział, że roboty

wykończeniowe np. chodniki dla pieszych, oznakowanie, roboty elektryczne będzie można wykonać po oddaniu torów kolejowych, nasypów kolejowych do eksploatacji PKP ZLK Zielona Góra na przykład w ciągu 3-4 tygodni.”

**Odpowiedź na pytanie nr 3:**

Roboty rozpoczynają się zgodnie z „Ogłoszeniem o zmianie ogłoszenia nr 3”, czyli 25 sierpnia 2014r. Ostateczny termin wykonania wszystkich robót wyznaczony jest na dzień 30 września 2014r., z zaznaczeniem, że od 01 września do 19 września 2014r. muszą być ukończone roboty przy zamkniętej linii kolejowej, pozostałe roboty mogą trwać dalej.

**Pytanie nr 4:**

„Czy zamawiający posiada opracowany REGULAMIN TYMCZASOWEGO PROWADZENIA RUCHU POCIAGÓW na czas budowy tunelu dla pieszych pod nasypem kolejowym? Jeżeli nie ma tego regulaminu, to kto poniesie koszty jego opracowania i poniesie opłaty związane z zamknięciem toru kolejowego na czas 30 dni zgodnie z treścią SIWZ.”

**Odpowiedź na pytanie nr 4:**

Regulamin Tymczasowego Prowadzenia Ruchu Pociągów jest obecnie w trakcie realizacji i jego opracowanie nie jest objęte kosztami. Natomiast koszty związane z zamknięciem toru kolejowego, czyli koszty komunikacji zastępczej leżą po stronie Wykonawcy – zgodnie z przedmiarem robót.

**Pytanie nr 5:**

„W jakiej pozycji należy wycenić koszt zawieszenia przewozów towarowych na czas rozebrania odcinka toru, nasypu i budowy przejścia?”

**Odpowiedź na pytanie nr 5:**

Koszty wymienione w pytaniu nr 5 należy uwzględnić w pozycji kosztorysowej 61.d.8.

**Pytanie nr 6:**

„W jakiej pozycji należy wycenić koszt zajęcia terenu – działek będących w zarządzie PKP oraz innych właścicieli na czas budowy?”

**Odpowiedź na pytanie nr 6:**

Zgodnie z uzgodnieniem nr 71/2014 z PKP S.A. przed uzyskaniem pozwolenia na budowę Inwestor nabywa prawo dysponowania nieruchomością, zatem zajęcie terenu nie będzie wymagać dodatkowych kosztów.

**Pytanie nr 7:**

„W jakiej pozycji należy wycenić koszty nadzoru oraz udziału pracowników służb PKP w komisjach dotyczących tej budowy?”

**Odpowiedź na pytanie nr 7:**

Koszty wymienione w pytaniu nr 7 należy uwzględnić w pozycji kosztorysowej 23.d.4.

**Pytanie nr 8:**

„Jaki jest rzeczywisty planowany termin wykonania zadania? W opisie podaje się czas 30 dni od 01.09.2014r., w przedmiarze robót do wyceny podaje się okres za który wycenić koszty transportu zastępczego – 6 tygodni, natomiast w projekcie wykonawczym czasowej organizacji ruchu (branża drogowa) podaje się termin od początku czerwca 2014r. do 30.08.2014r.”

**Odpowiedź na pytanie nr 8:**

Patrz: odpowiedź na pytanie nr 3.

**Pytanie nr 9:**

„Czy dokumentacja posiada uzgodnienia z PKP Zakład Linii Kolejowych Zielona Góra, PKP Zakład Nieruchomości w Poznaniu, PKP Energetyka Oddział w Zielonej Górze oraz przewoźników wykonujących aktualnie przewozy na tej linii? Jeżeli takie uzgodnienia są w posiadaniu inwestora, prosimy o załączenie do dokumentacji przetargowej?”

**Odpowiedź na pytanie nr 9:**

Dokumentacja posiada uzgodnienia z:

- PKP Polskie Koleje Państwowe S.A. nr 71/2014 z dn. 27.03.2014r.,
- PKP Polskie Linie Kolejowe S.A. z dn. 25.02.2014r.,
- TK Telekom Sp. z o.o. z dn. 17.03.2014r.,
- PKP Energetyka S.A. z dn. 27.02.2014r.

Wszystkie ww. uzgodnienia są dołączone do dokumentacji przetargowej.

**Pytanie nr 10:**

„Czy inwestor posiada zawarte stosowne umowy dotyczące warunki realizacji w tym ponoszonych opłat z poszczególnymi zakładami kolejowymi?”

**Odpowiedź na pytanie nr 10:**

Wszelkie opłaty są wyszczególnione w Regulaminie Tymczasowym Nr 54/2014 Prowadzenia Ruchu Pociągów, który jest dołączony do dokumentacji przetargowej.